

- придвиньте изделия плотно друг к другу так, чтобы между ними не было перепада по высоте
- просверлите вертикальные щиты сверлом  $\varnothing 5$  через существующие отверстия
- соедините изделия между собой стяжками

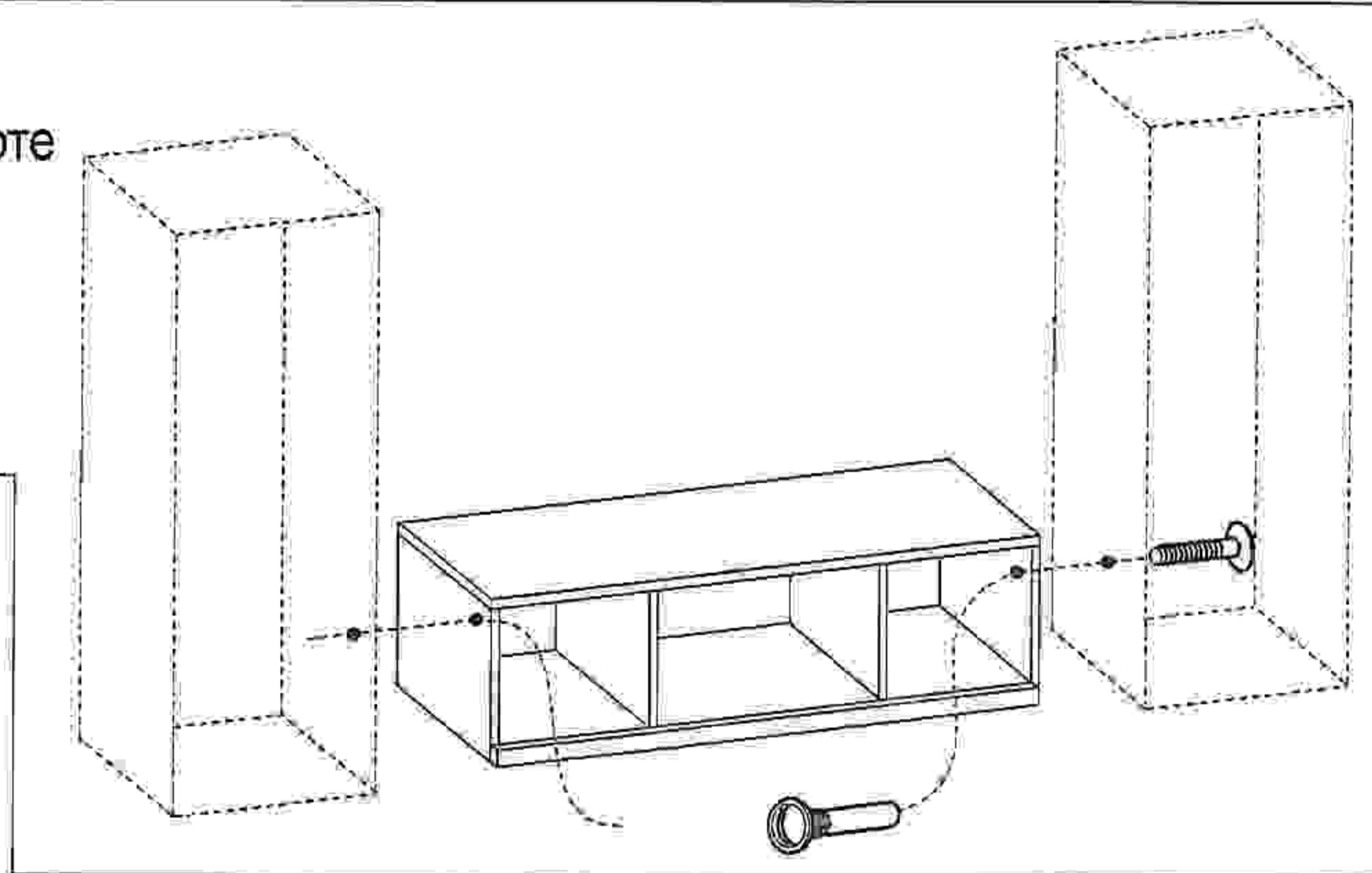

Для монтажа секции Н50 крепите держатель (находиться в упаковке секции)

12мм

**ВНИМАНИЕ!**  
Впишите в маркировочный ярлык код изделия согласно паспорта

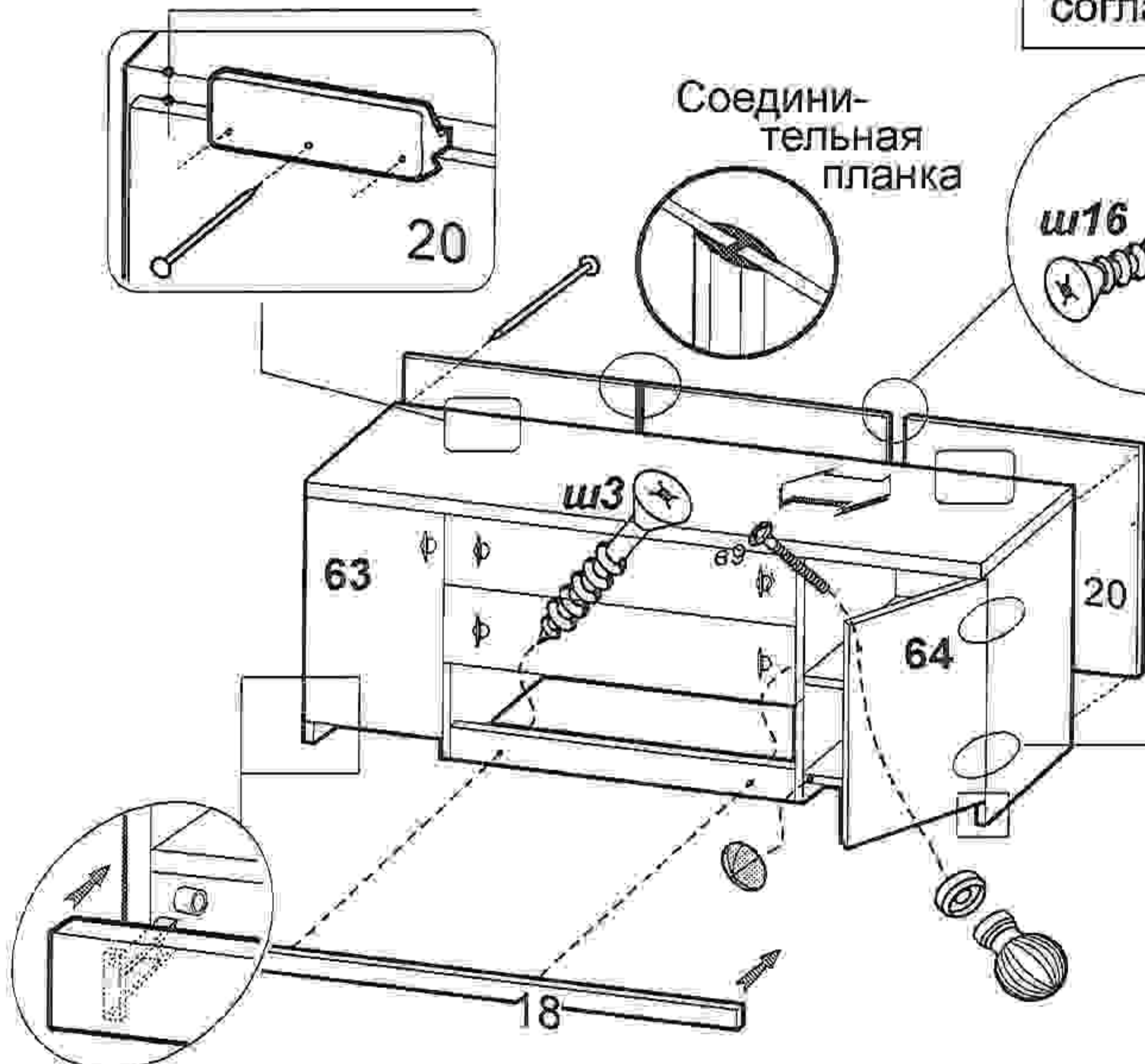

**ВНИМАНИЕ!**  
Канавка винта В должна войти в паз планки 07

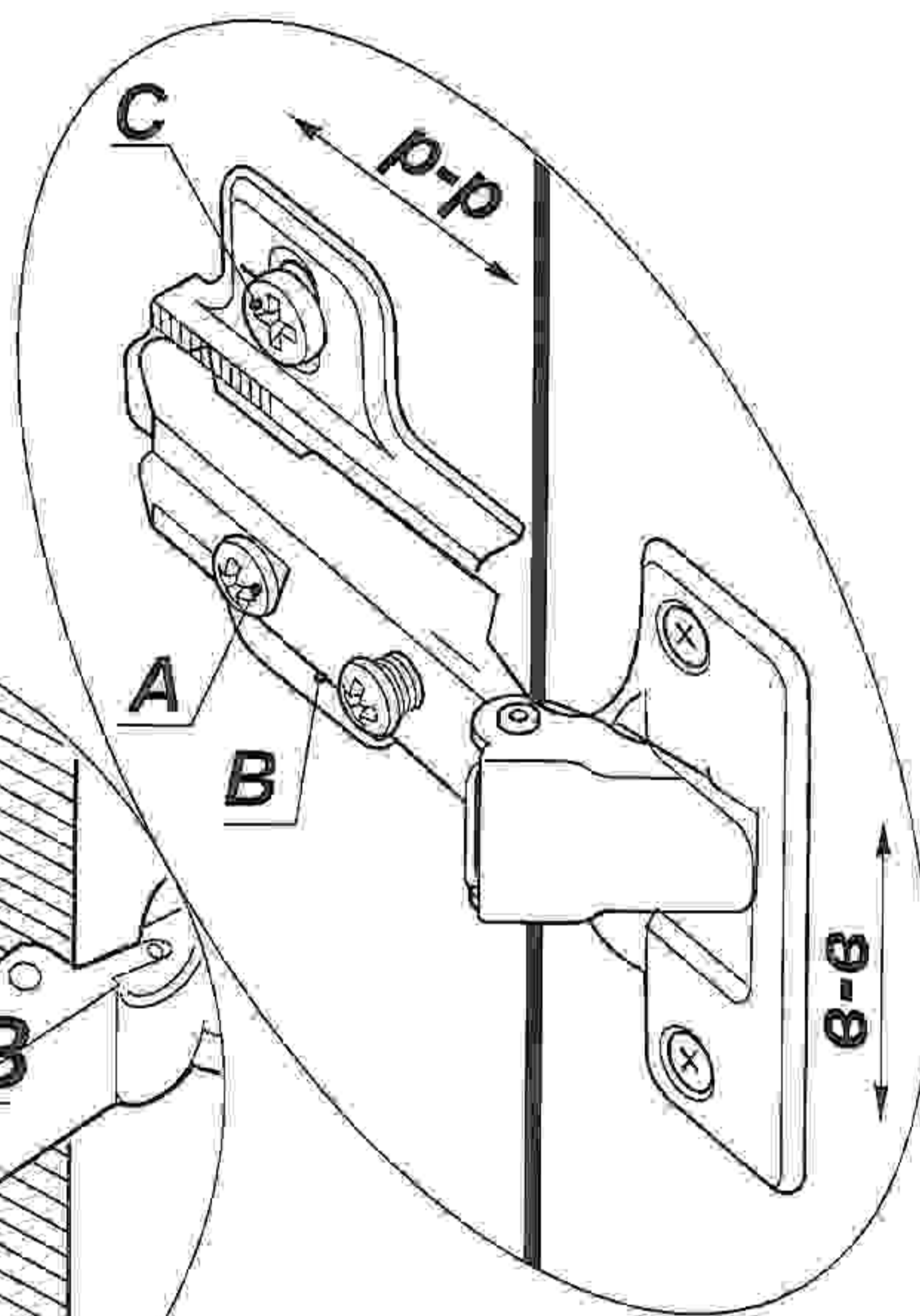

- 7**
- монтируем ящики
  - выровняв корпус по стрелке, прибиваем заднюю стенку
  - вставляем полки
  - крепим винтами ручки
  - вставляем царгу 18

**8** Регулирование положения дверей по отношению к корпусу.

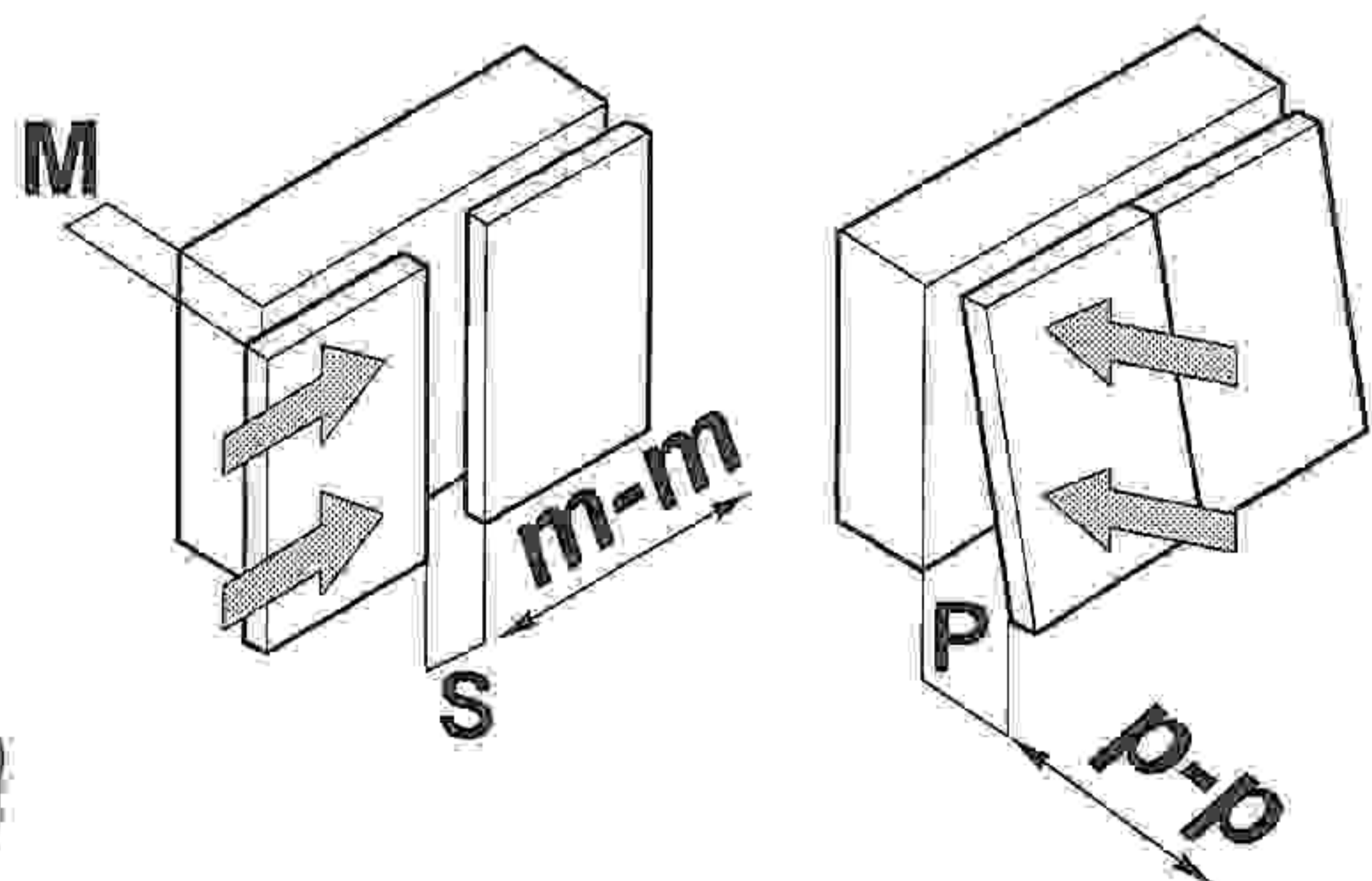

- Для изменения размера P ослабить крепежный винт А, что дает возможность перемещения двери по стрелкам p-p
- Для изменения размера M(S) используется регулировочный винт В при ослабленном винте А, что дает возможность перемещать дверь по стрелке m-m, после регулировки затянуть винт А
- Для перемещения двери по стрелке в-в ослабить винты С

